

 UNIONE DI COMUNI DEL MARGHINE CENTRALE UNICA DI COMMITTENZA	
 COMUNE DI BORTIGALI PROVINCIA DI NUORO	
PROGETTO LAVORI DI RIQUALIFICAZIONE ITINERARIO S'ISCALA - MUDOLAU - OROLO - SA COA E SU LAVRU - NEL COMUNE DI BORTIGALI Accordo di Programma per il Progetto di Sviluppo Territoriale denominato "Marghine al Centro: Turismo, Sport, Cultura e Natura"	
FASE PROGETTO DEFINITIVO/ESECUTIVO	
ELABORATO SEZIONI TIPO, PARTICOLARI	TAVOLA TAV 7
SCALA varie	
DATA APRILE 2021	
Rif. file: TAV08.00.IN20.001 - REV 00 del 06/04/21	
IL PROGETTISTA ING. ALFREDO VACCA	IL R.U.P. GEOM. MARIA ANTONIETTA PALA
IL RESPONSABILE C.U.C. ING. ELIO CUSCUSA	

SEZIONE TIPO - SITUAZIONE ESISTENTE 1:50

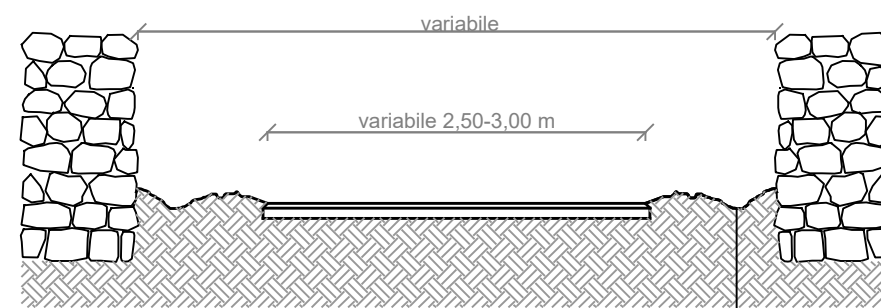

CUNETTE ESISTENTI INTASATE DA TERRA E VEGETAZIONE
NON PERMETTONO IL CORRETTO SMALTIMENTO DELLE ACQUE

SEZIONE TIPO IN PROGETTO - RISAGOMATURA CUNETTE 1:50

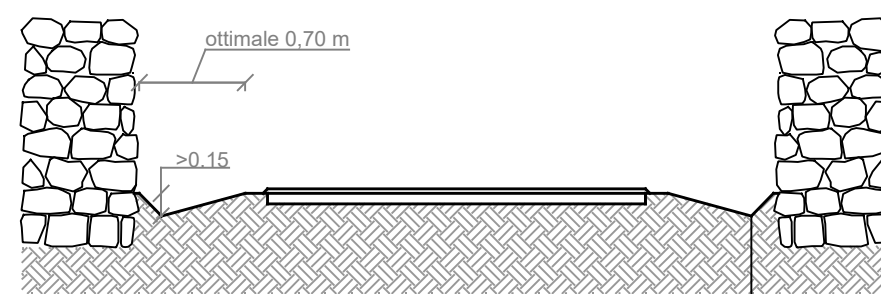

RISAGOMATURA CUNETTE

SEZIONE TIPO IN PROGETTO - BANCHINA/CUNETTA IN CLS TIPO A 1:50

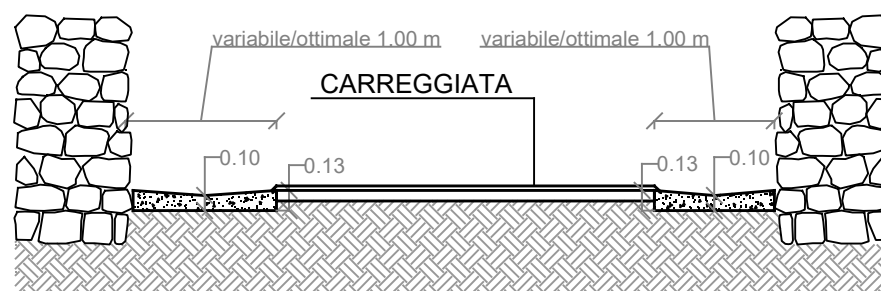

CARREGGIATA

SEZIONE TIPO IN PROGETTO - DEMOLIZIONE /RICOSTRUZIONE MURI 1:50

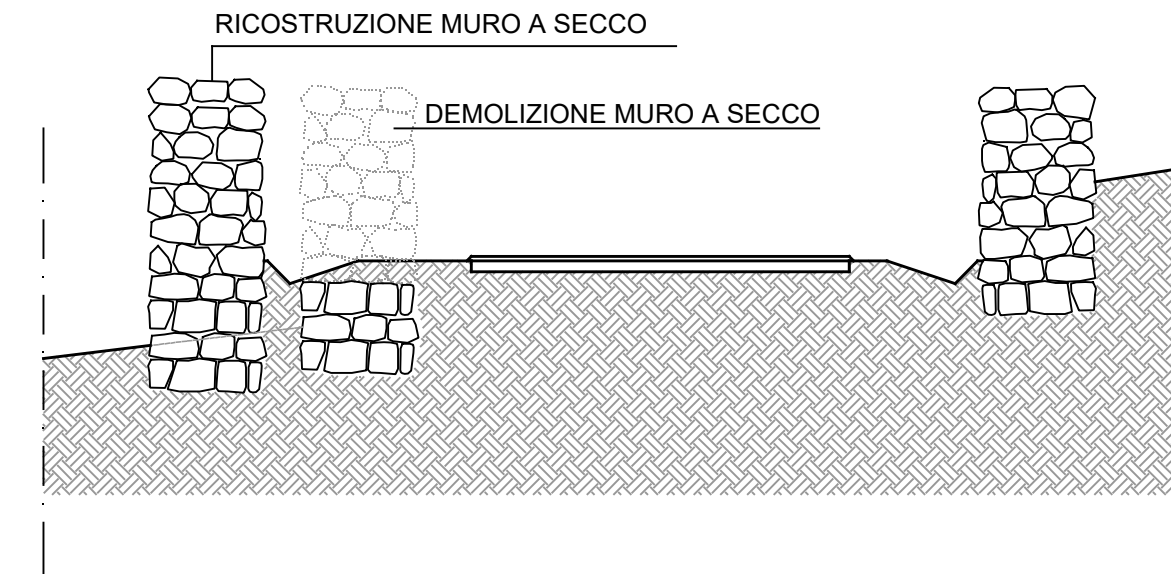

SEZIONE TIPO IN PROGETTO - INCROCI CON ALTRE STRADE
BANCHINA/CUNETTA IN CLS TIPO A 1:50

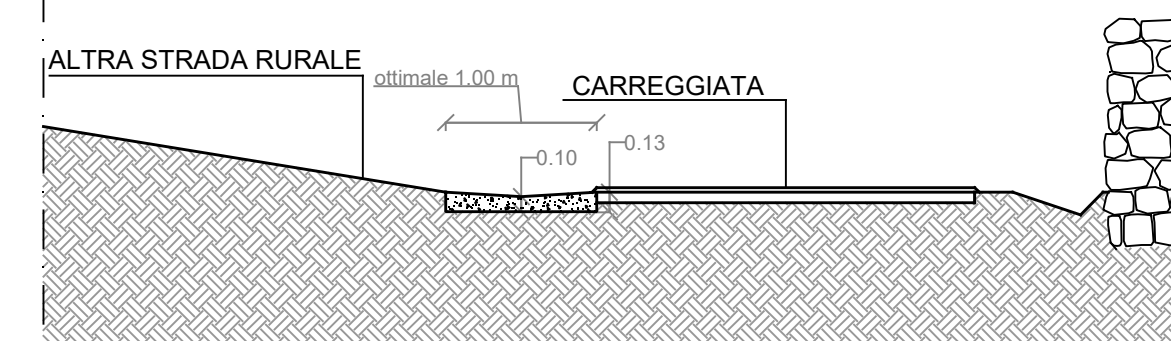

SEZIONE TIPO IN PROGETTO - CUNETTA IN CLS TIPO B 1:50

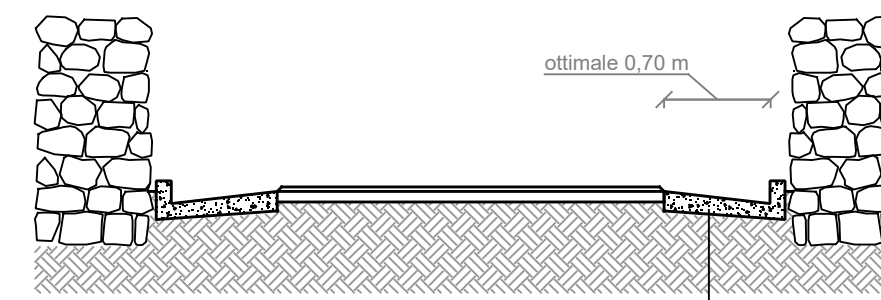

BANCHINA/CUNETTA IN CLS TIPO B

BANCHINA/CUNETTA IN CLS TIPO A 1:10

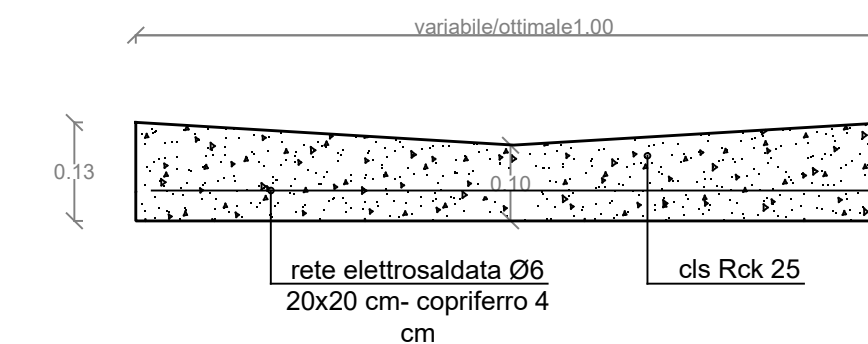

rete elettrosaldata Ø6
20x20 cm- copriferro 4
cm

cls Rck 25

BANCHINA/CUNETTA IN CLS TIPO B 1:10

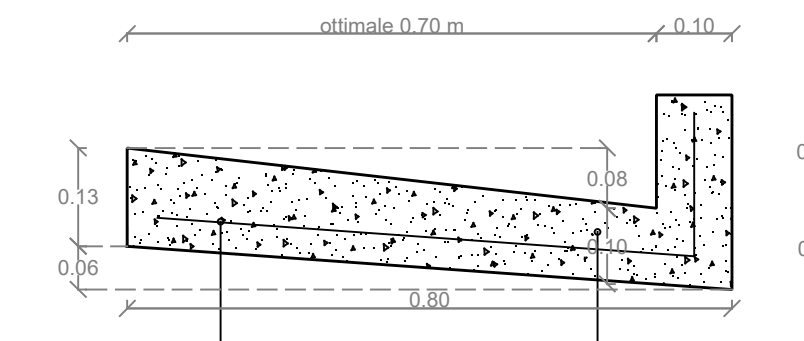

rete elettrosaldata Ø6
20x20 cm- copriferro 4
cm

cls Rck 25

SEZIONE TIPO PAVIMENTAZIONE STRADALE IN CLS 1:10

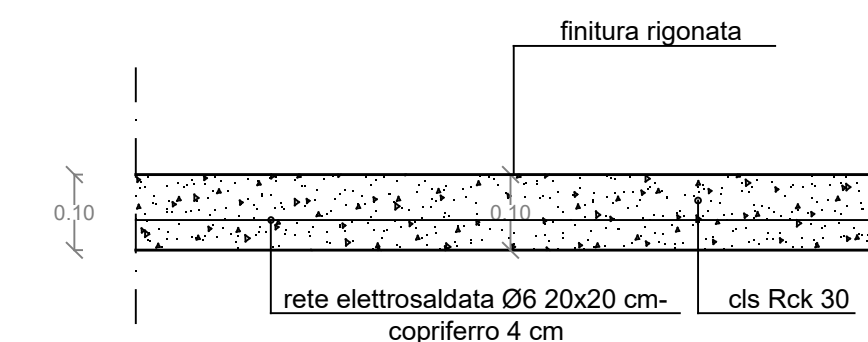

rete elettrosaldata Ø6 20x20 cm-
copriferro 4 cm

cls Rck 30